



הוצאת מכסה ספנות במסוף מכולות

בתאריך 25/4/04 הוצא באופן לא תקני, מכסה ספנה מהאוניה "IMPERIAL" כשהוא מחובר לספריידר המנוף בעזרת מענב שרשרת 4 ענפי, האמור לשמש להרמת מכולות חריגות. בעקבות כך, בהתקרב המכסה לרגליים האחוריות של המנוף וכתוצאה מעצירת המנוף באזור זה, נוצר טילטול חזק אשר גרם להשתחררות מכסה הספנה מהשרשראות, המכסה נפל מגובה של כ-10 מטר ואביזרי הקשירה ("לשינג") שהיו מונחים על המכסה נפלו והתפזרו בסביבת המנוף, תא הבקר נפגע.

לקחים

- ◆ חל איסור מוחלט להשתמש במענב שרשרת להוצאת מכסה ספנות. (ראה תמונה מס' 1).
- ◆ פינוי כל אביזרי הקשירה ואחרים המפוזרים על המכסה, טרם תחילת הוצאת המכסה.
- ◆ במקרים בהם לא ניתן לחבר את הספריידר של המנוף ישירות למכסה הספנה, עקב בעיות התאמה בין הספריידר למכסה, יש להעזר במתאמים קשיחים בלבד! – "קוביות". (ראה תמונה מס' 2). מתאמים אלו נמצאים ברשות האונייה, בקרוב גם מסוף המכולות בנמל יצוייד בהן. (ראה תמונה מס' 3).

התהליך הנכון באחריות מנהל העבודה:

בתחילת כל משמרת מנהל העבודה ינחה את האתמים והמנופאים, כי פעולת הוצאת מכסה ספנה מהאונייה חייבת להתבצע תוך פיקוח אישי שלו.

מנהל עבודה יוודא ביצוע (הוצאת מכסה ספנות) בתנאים הבאים:

- הסרת כל אמצעי הקשירה והפינים מעל מכסה הספנה.
- שימוש באביזרי הרמה מתאימים (חיבור ישיר של הספריידר למכסה או באמצעות המתאמים "קוביות").
- עצירת תנועת כלי רכב אל המנוף.
- פינוי כל העובדים מאזור תנועת מכסה הספנה, בשל הסכנה.

אנאל עזובה - זכור!
האחריות אנויה! עזובה יעילה וזרימה היא עיקר!

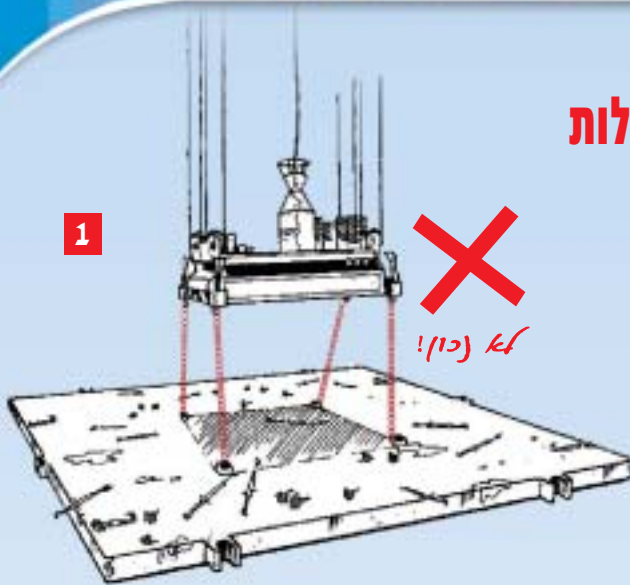

1

איך להשתמש במענב שרשרת למטרה זו!



2

חיבור באמצעות מתאמים



3

מתאמים קוביות



4

הפסקת התנועה ופינוי עובדים